

# Art. 30

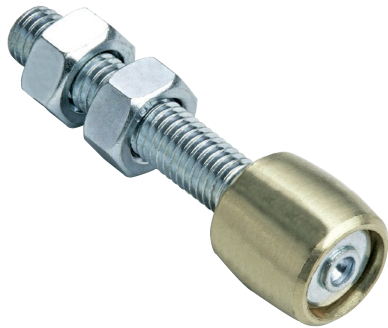

UNI/EN ISO9001 - UNI/EN ISO14001

© 2009 - Fratelli Comunello Spa - All right reserved  
Via Cassola, 64 - 36027 Rosà (VI) - Italy

10/11 Rev. 02

**ITA**

IMPIEGO: Perno inferiore di guida.  
TIPO: Perno inferiore filettato con oliva in ottone.  
FISSAGGIO: A fissare con apposito dado e controdado.  
MATERIALE: Perno in acciaio, oliva in ottone.  
RICICLO: Smaltire come materiale ferroso secondo le leggi vigenti nel paese di installazione.  
PARTI SOGGETTE AD USURA: Oliva.  
AVVERTENZE: Il costruttore si riserva di modificare senza preavviso le caratteristiche del prodotto secondo le proprie esigenze. Il costruttore non risponde di modifiche anche parziali del prodotto e le prestazioni dichiarate sono valide solo se si seguono le modalità di installazione eseguite da personale qualificato.

CARATTERISTICHE TECNICHE	
ART.	30-25
PESO PEZZO	0,15 Kg
CADENZA MANUTENZIONI	
AZIENDA	MAGAZZINO
1 ANNO*	6 MESI*
Verificare l'usura dell'oliva.	
Verificare il fissaggio.	
*Lo schema riportato è relativo ad un ambiente di lavoro normale (non ambiente marino o particolarmente aggressivo).	

**FRA**

UTILISATION: Pivot inférieur de glissière.  
TYPE: Pivot inférieur fileté avec rouleau en laiton.  
FIXAGE: A fixer avec écrou et contreécrou appropriés.  
MATIERE: Pivot en acier, rouleau en laiton.  
RECYCLAGE: Eliminer comme matériel ferreux selon les lois en vigueur dans le pays d'installation.  
PARTIES SUJETTES A USURE: Rouleau.  
AVERTISSEMENT: Le constructeur se réserve le droit de modifier sans préavis les caractéristiques du produit selon ses propres exigences. Le constructeur ne répond pas des modifications même partielles du produit et les performances déclarées ne sont valables que si l'on respecte les modalités d'installation effectuées par du personnel qualifié.

CARACTERISTIQUES TECHNIQUES	
ART.	30-25
POIDS PIECE	0,15 Kg
FREQUENCE ENTRETIENS	
ENTREPRISE	DEPOT
1 AN*	6 MOIS*
Vérifier l'usage du rouleau.	
Vérifier le fixage.	
* Le schéma se rapporte à un milieu de travail normal (pas un milieu marin ni particulièrement agressif).	

**DE**

GEBRAUCH: Unterer Führungszapfen.  
TYP: Unterer Gewindepapfen mit Laufrolle aus Messing.  
ANBRINGUNG: Mit geeigneter Mutter und Gegenmutter befestigen.  
WERKSTOFF: Zapfen aus Stahl, Laufrolle aus Messing.  
RECYCLING: Entsorgung als Eisenschrott nach Vorgabe der am Installationsort geltenden Gesetzgebung.  
VERSCHLEISSTEILE: Laufrolle.  
WICHTIGE HINWEISE: Der Hersteller behält sich das Recht vor, die Produkteigenschaften nach seinem Dafürhalten ohne Vorankündigung zu ändern. Der Hersteller haftet nicht für die am Produkt durchgeführten Änderungen. Die angegebenen Leistungen haben nur dann Gültigkeit, wenn die Installation von qualifiziertem Fachpersonal ausgeführt worden ist.

TECHNISCHE DATEN	
ART.	30-25
STÜCK-GEWICHT	0,15 kg
WARTUNGSPLAN	
FIRMA	LAGER
1 JAHR*	6 MONATE*
Den Verschleiß der Laufrolle prüfen.	
Die Befestigung prüfen.	
* Die Angaben beziehen sich auf einen Standort mit normaler Belastung (nicht in der Nähe von Salzwasser oder mit besonders aggressiven Bedingungen).	

**EN**

USE: Lower guide pin.  
TYPE: Threaded Bottom pin with roller in brass.  
FIXING: For fixing with special nut and lock nut.  
MATERIAL: Steel pin, roller in brass.  
RECYCLING: Disposal as ferrous material in accordance with the current laws in the country of installation.  
PARTS SUBJECT TO WEAR: Roller.  
IMPORTANT: The manufacturer reserves the right to modify the characteristics of the product as required without notice. The manufacturer declines any liability for even partial modifications to the product, and the declared performance values are valid only if the installation procedures are carried out by qualified personnel.

TECHNICAL CHARACTERISTICS	
ART.	30-25
WEIGHT OF PART	0,15 Kg
MAINTENANCE FREQUENCY	
COMPANY	WAREHOUSE
1 YEAR*	6 MONTHS*
Check roller wear.	
Check fixing.	
*The scheme refers to a normal workplace (not marine or particularly aggressive environments).	

**ESP**

USO: Perno inferior de guía.  
TIPO: Perno inferior fileteado con oliva de latón.  
FIJACIÓN: A fijar con oportuna tuerca y contra tuerca.  
MATERIAL: perno de acero, oliva de latón.  
RECICLAJE: Eliminar como material de hierro según las leyes vigentes en el país donde se instala.  
PARTES SUJETAS A DESGASTE: oliva.  
ADVERTENCIAS: El fabricante se reserva el derecho de modificar sin previo aviso las características del producto según sus propias exigencias. El fabricante no responde por modificaciones, inclusive parciales del producto y las prestaciones declaradas son válidas sólo si se siguen las modalidades de instalación realizadas por personal cualificado.

CARACTERÍSTICAS TÉCNICAS	
ART.	30-25
PESO PIEZA	0,15 Kg
CADENCIA MANTENIMIENTOS	
EMPRESA	ALMACÉN
1 AÑO*	6 MESES*
Verificar el desgaste de la oliva.	
Verificar la fijación.	
*El presente esquema es a un ambiente normal de trabajo (no ambiente marino o especialmente agresivo).	

**RUS**

ПРИМЕНЕНИЕ: Направляющая нижняя ось.  
ТИП: Нижняя ось с резьбой, с латуновой гайкой оливковой формы.  
КРЕПЛЕНИЕ: Закрепить при помощи специальной гайки и контргайки.  
МАТЕРИАЛ: Ось из стали, гайка оливковой формы из латуны.  
ПЕРЕРАБОТКА: Переработать, как железный материал на основе действующего законодательства страны, где производится монтаж.  
ДЕТАЛИ, ПОДВЕРЖЕННЫЕ ИЗНОСУ: Гайка оливковой формы.  
ПРЕДУПРЕЖДЕНИЯ: Производитель, при возникновении необходимости, сохраняет за собой право изменять характеристики изделия без предварительного уведомления. Производитель не несет ответственность за внесение полных или частичных изменений в конструкцию изделия, действительными считаются только те действия, которые были выполнены квалифицированным персоналом и в соответствии с установленными правилами монтажа.

ТЕХНИЧЕСКИЕ ХАРАКТЕРИСТИКИ	
ART.	30-25
ВЕС 1 ЕДИНИЦЫ	0,15 Kg
ПЕРИОДИЧНОСТЬ ТЕХОБСЛУЖИВАНИЯ	
ПРЕДПРИЯТИЕ	СКЛАД
1 ГОД*	6 МЕСЯЦЕВ*
Проверить степень износа гайки оливковой формы.	
Проверить крепление.	
*Параметры данной таблицы предусмотрены для нормального рабочего помещения (не для объектов вблизи моря или с другими агрессивными факторами).	

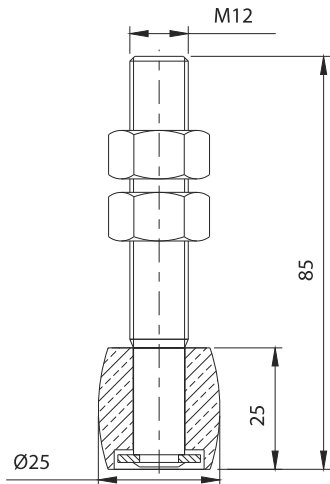

Art.	Code	Qty	Weight (Kg)
30 - 25	10301505 001	20	3,00

