

# Art. 257

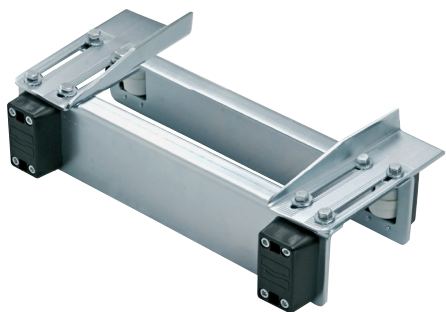

UNI/EN ISO9001 - UNI/EN ISO14001

© 2009 - Fratelli Comunello Spa - All right reserved  
Via Cassola, 64 - 36027 Rosà (VI) - Italy

10/11 Rev. 02

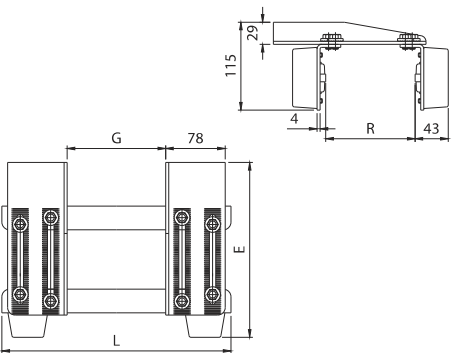

Art.	Code	E	G	L	R		Kg
257-300	11306510 001	112-229	129	300	0-117	4	16,00
257-400	11306515 001	112-229	229	400	0-117	4	18,50
257-500	11306520 001	112-229	329	500	0-117	4	21,50
257-600	11306525 001	112-229	429	600	0-117	4	24,00
257-700	11306530 001	112-229	529	700	0-117	4	27,00
257-800	11306535 001	112-229	629	800	0-117	4	29,60

### ITA

**IMPIEGO:** Piastra guida per cancelli scorrevoli.  
**TIPO:** Piastra guida cancello regolabile gigante.  
**FISSAGGIO:** A saldare.  
**MATERIALE:** Corpo in acciaio zincato elettroliticamente e rulli in nylon.  
**RICICLO:** Smaltire il corpo come materiale ferroso e i rulli come materiale plastico secondo le leggi vigenti nel paese di installazione.  
**PARTI SOGGETTE AD USURA:** Rulli.  
**AVVERTENZE:** Il costruttore si riserva di modificare senza preavviso le caratteristiche del prodotto secondo le proprie esigenze. Il costruttore non risponde di modifiche anche parziali del prodotto e le prestazioni dichiarate sono valide solo se si seguono le modalità di installazione eseguite da personale qualificato. Il rullo non ha funzione di portata, dovendo solo guidare l'anta in verticale durante il suo moto di scorrimento. Esso deve solamente poter resistere a piccoli urti o sbilanciamenti improvvisi dell'anta ( colpi di vento, urti leggeri ).

CARATTERISTICHE TECNICHE						
	257-300	257-400	257-500	257-600	257-700	257-800
PESO PEZZO	4,00 Kg	4,63 Kg	5,38 Kg	6,00 Kg	6,75 Kg	7,40 Kg
SPESSORE MINIMO CANCELLO	20 mm					
SPESSORE MASSIMO CANCELLO	117 mm					
CADENZA MANUTENZIONI						
CASA PRIVATA	AZIENDA	MAGAZZINO	CONDOMINIO <20 UNITA'	CONDOMINIO > 20 UNITA'		
2 ANNI*	2 ANNI*	2 ANNI*	1 ANNO*	1 ANNO*		
Verificare le condizioni dei rulli.						
Verificare le saldature.						
*Lo schema riportato è relativo ad un ambiente di lavoro normale (non ambiente marino o particolarmente aggressivo).						

### EN

**USE:** Guide plate for sliding gates.  
**TYPE:** Adjustable gate giant guide plate.  
**FIXING:** For welding.  
**MATERIAL:** Body in electrogalvanized steel and rollers in nylon.  
**RECYCLING:** Dispose of the body as ferrous material and the rollers as plastic material in accordance with the current laws in the country of installation.  
**PARTS SUBJECT TO WEAR:** Rollers.  
**IMPORTANT:** The manufacturer reserves the right to modify the characteristics of the product as required without notice. The manufacturer declines any liability for even partial modifications to the product, and the declared performance values are valid only if the installation procedures are carried out by qualified personnel. The roller does not have a load-bearing function, in only having to guide the sash vertically during its sliding movement. It must only be able to withstand minor impacts or sudden unbalancing ( wind gusts, light impacts ).

TECHNICAL CHARACTERISTICS						
	257-300	257-400	257-500	257-600	257-700	257-800
WEIGHT OF PART	4,00 Kg	4,63 Kg	5,38 Kg	6,00 Kg	6,75 Kg	7,40 Kg
GATE MIN. THICKNESS	20 mm					
GATE MAX. THICKNESS	117 mm					
MAINTENANCE FREQUENCY						
PRIVATE HOME	COMPANY	WAREHOUSE	CONDOMINIUM <20 UNITS	CONDOMINIUM > 20 UNITS		
2 YEARS*	2 YEARS*	2 YEARS*	1 YEAR*	1 YEAR*		
Check rollers.						
Check welds.						
*The scheme refers to a normal workplace (not marine or particularly aggressive environments).						

### FRA

**UTILISATION:** Platine guide pour portails coulissants.  
**TYPE:** Platine guide-portail réglable géante.  
**FIXAGE:** A souder.  
**MATIERE:** Corps en acier zingué électrolytiquement et rouleaux en nylon.  
**RECYCLAGE:** Eliminer le corps comme matériel ferreux et les rouleaux comme matière plastique selon les lois en vigueur dans le pays d'installation.  
**PARTIES SUJETTES A USURE:** Rouleaux.  
**AVERTISSEMENT:** Le constructeur se réserve le droit de modifier sans préavis les caractéristiques du produit selon ses propres exigences. Le constructeur ne répond pas des modifications même partielles du produit et les performances déclarées ne sont valables que si l'on respecte les modalités d'installation effectuées par du personnel qualifié. Le rouleau ne fait pas fonction de portée, vu qu'il doit uniquement guider la porte verticalement pendant son mouvement de coulissement. Il doit seulement pouvoir résister à de petits chocs ou déséquilibres imprévus de la porte ( coup de vent, légers chocs ).

CARACTERISTIQUES TECHNIQUES						
	257-300	257-400	257-500	257-600	257-700	257-800
POIDS PIECE	4,00 Kg	4,63 Kg	5,38 Kg	6,00 Kg	6,75 Kg	7,40 Kg
EPASSEUR MINIMUM PORTAIL	20 mm					
EPASSEUR MAXIMUM PORTAIL	117 mm					
FREQUENCE ENTRETIENS						
MAISON PARTICULIER	ENTREPRISE	DEPOT	IMMEUBLE <20 UNITES	IMMEUBLE > 20 UNITES		
2 ANS*	2 ANS*	2 ANS*	1 AN*	1 AN*		
Verifier les conditions des rouleaux.						
Verifier les soudures.						
*Le schéma se rapporte à un milieu de travail normal (pas un milieu marin ni particulièrement agressif).						

### ESP

**USO:** Placa guía para cancelas corredizas.  
**TIPO:** Placa guía cancela regulable gigante  
**FIJACIÓN:** A soldar.  
**MATERIAL:** Cuerpo de acero galvanizado por electrolisis y rodillos de nylon.  
**RECICLAJE:** Eliminar el cuerpo como material de hierro y los rodillos como material plástico según las leyes vigentes en el país donde se instala.  
**PARTES SUJETAS A DESGASTE:** Rodillos.  
**ADVERTENCIAS:** El fabricante se reserva el derecho de modificar sin previo aviso las características del producto según sus propias exigencias. El fabricante no responde por modificaciones, inclusive parciales del producto y las prestaciones declaradas son válidas sólo si se siguen las modalidades de instalación realizadas por personal cualificado. El rodillo no tiene función de soportar pesos, puesto que sólo tiene que guiar la puerta en vertical durante su movimiento de deslizamiento. Sólo tiene que resistir pequeños choques o repentinos desequilibrios de la puerta ( golpes de viento, choques ligeros ).

CARACTERÍSTICAS TÉCNICAS						
	257-300	257-400	257-500	257-600	257-700	257-800
PESO PIEZA	4,00 Kg	4,63 Kg	5,38 Kg	6,00 Kg	6,75 Kg	7,40 Kg
ESPEJOR MINIMO CANCELLO	20 mm					
ESPEJOR MAXIMO CANCELLO	117 mm					
CADENCIA MANTENIMIENTOS						
CASA PARTICULAR	EMPRESA	ALMACÉN	INMUEBLE EN CONDOMINIO <20 UNIDADES	INMUEBLE EN CONDOMINIO > 20 UNIDADES		
2 AÑOS*	2 AÑOS*	2 AÑOS*	1 AÑO*	1 AÑO*		
Verificar las condiciones de los rodillos.						
Verificar las soldaduras.						
*El presente esquema es relativo a un ambiente normal de trabajo (no ambiente marino o especialmente agresivo).						

### DE

**GEBRAUCH:** Führungsplatte für Schiebetore.  
**TYP:** Verstellbare Maxi-Führungsplatte für Tor.  
**ANBRINGUNG:** Zum Anschweißen.  
**WERKSTOFF:** Gehäuse aus elektrolytisch verzinktem Stahl und Rollen aus Nylon.  
**RECYCLING:** Entsorgung vom Gehäuse als Eisenschrott und der Rollen als Plastik nach Vorgabe der am Installationsort geltenden Gesetzgebung.  
**VERSCHLEISSTEILE:** Rollen.  
**WICHTIGE HINWEISE:** Der Hersteller behält sich das Recht vor, die Produkteigenschaften nach seinem Dafürhalten ohne Vorankündigung zu ändern. Der Hersteller haftet nicht für die am Produkt durchgeführten Änderungen. Die angegebenen Leistungen haben nur dann Gültigkeit, wenn die Installation von qualifiziertem Fachpersonal ausgeführt worden ist. Die Rolle ist nicht tragend, sondern dient nur als vertikale Führung für den Torflügel beim Verschieben. Sie muss deshalb nur leichte Stöße oder plötzliche Bewegungen vom Torflügel (Windstöße, leichte Schläge) aushalten.

TECHNISCHE DATEN						
	257-300	257-400	257-500	257-600	257-700	257-800
STÜCKGEWICHT	4,00 kg	4,63 kg	5,38 kg	6,00 kg	6,75 kg	7,40 kg
MINDESTSTÄRKE TOR	20 mm					
MAXIMALE STÄRKE TOR	117 mm					
WARTUNGSPLAN						
WOHNHAUS	FIRMA	LAGER	WOHNHAUS <20 WOHNUNGEN	WOHNHAUS > 20 WOHNUNGEN		
2 JAHRE*	2 JAHRE*	2 JAHRE*	1 JAHR*	1 JAHR*		
Den Zustand der Rollen prüfen.						
Die Schweißnähte prüfen.						
*Die Angaben beziehen sich auf einen Standort mit normaler Belastung (nicht in der Nähe von Salzwasser oder mit besonders aggressiven Bedingungen).						

### RUS

**ПРИМЕНЕНИЕ:** Направляющая пластинка для раздвижных ворот.  
**ТИП:** Гигантская регулируемая направляющая пластинка ворот.  
**КРЕПЛЕНИЕ:** Приварить.  
**МАТЕРИАЛ:** Корпус из нержавеющей стали и ролики из нейлона.  
**ПЕРЕРАБОТКА:** Переработать корпус как железный материал и ролики как пластиковый материал на основе действующего законодательства страны, где производится монтаж.  
**ДЕТАЛИ, ПОДВЕРЖЕННЫЕ ИЗНОСУ:** Ролики.  
**ПРЕДУПРЕЖДЕНИЯ:** Производитель, при возникновении необходимости, сохраняет за собой право изменять характеристики изделия без предварительного уведомления. Производитель не несет ответственность за внесение полных или частичных изменений в конструкцию изделия, действительными считаются только те действия, которые были выполнены квалифицированным персоналом и в соответствии с установленными правилами монтажа. Ролик не выполняет функцию нагрузки, он должен только вести створку в вертикальном положении во время своего прохождения. Ролик должен быть устойчивым к небольшим ударам или к внезапной разбалансировке створки (порывы ветра, легкие удары).

ТЕХНИЧЕСКИЕ ХАРАКТЕРИСТИКИ						
	257-300	257-400	257-500	257-600	257-700	257-800
ВЕС 1 ЕДИНИЦЫ	4,00 Kg	4,63 Kg	5,38 Kg	6,00 Kg	6,75 Kg	7,40 Kg
МИНИМАЛЬНАЯ ТОЛЩИНА ВОРОТ	20 mm					
МАКСИМАЛЬНАЯ ТОЛЩИНА ВОРОТ	117 mm					
ПЕРИОДИЧНОСТЬ ТЕХОБСЛУЖИВАНИЯ						
ЧАСТНЫЙ ДОМ	ПРЕДПРИЯТИЕ	СКЛАД	БОЛЬШОЙ ЖИЛОЙ ДОМ <20 КВАРТИРА	БОЛЬШОЙ ЖИЛОЙ ДОМ > 20 КВАРТИРА		
2 ГОДА*	2 ГОДА*	2 ГОДА*	1 ГОД*	1 ГОД*		
Проверить состояние роликов.						
Проверить сварочные швы.						
*Параметры данной таблицы предусмотрены для нормального рабочего помещения (не для объектов вблизи моря или с другими агрессивными факторами).						

